

 晶晟精密科技股份有限公司

G.C Micro Technology Co., Ltd.

產品規格書(Product Specification) –

橡膠吸嘴(Rubber tips)

BAC CR



晶晟精密科技股份有限公司

產品規格書 (Product Specification)	橡膠吸嘴(BAC series) BAC□□□□□□BR□□	制成部門	研發/製造部
		版本	A.1
		頁次	1 / 5
		生效日期	2022/08/01

A. 產品應用範圍：

橡膠吸嘴(BAC series)主要用於晶圓點測後的晶粒分選作業與封裝製程中的晶粒吸取固晶作業，為關鍵性耗材。依晶粒大小不同與表面設計要求而選用不同 ID/OD 設計。

B. 主要規格：

參數(Parameter)	規格(Specifications)	備註(Remark)
高度(Height)	3.3 mm (+/- 0.05 mm)	標準尺寸(standard)
圓徑(Radius)	4.0 mm (+/- 0.05 mm)	標準尺寸(standard)
桿配孔徑(Fitting hole)	1.5 mm (+/- 0.05 mm) 1.6 mm (+/- 0.05 mm)	標準尺寸(standard)
真空孔內徑(ID)	0.03~0.75 mm	可依需求調整
真空孔外徑(OD)	0.2~1.5 mm	可依需求調整

※量測數值依據晶晟精密標準量測機台取得，產品經客戶承認後需要進行雙方規格校正回歸

※材質符合 SGS RoHS 指令之有害物質限值要求

C. 料號編碼說明：

BAC □ □ □ □ □ □ BR □ □

□□□ 真空孔內徑(ID)

□□□ 真空孔外徑(OD)

□ 硬度&端部設計

□ 流水碼

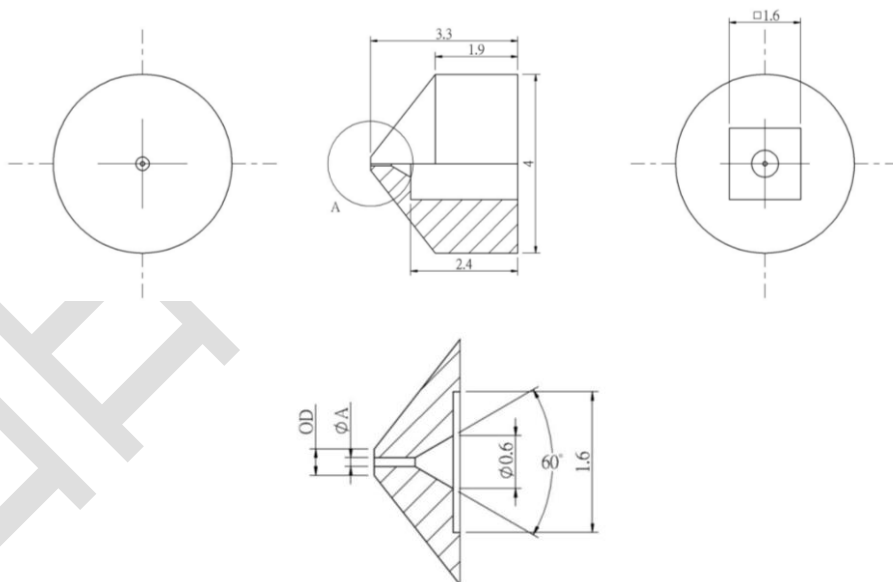

重要聲明：本文檔中包含的所有規格、技術數據和其他信息以及有關本文檔中標識的產品的所有聲明均屬初步性質，並“按現狀”提供，不提供任何形式的擔保或保證。對於產品或其規格，晶晟精密不做任何明示或暗示的陳述或保證。所有信息都有可能改變。請聯繫晶晟精密了解更多信息。



晶晟精密科技股份有限公司

產品規格書 (Product Specification)	橡膠吸嘴(BAC series) BAC□□□□□BR□□	制成部門	研發/製造部
		版本	A.1
		頁次	2 / 5
		生效日期	2022/08/01

常規規格：

產品規格					
料號	ID (mm)	OD (mm)	配孔 (mm)	硬度 (code)	備註(remark)
BAC003030CREA	0.03	0.3	1.6	E	
BAC004030CRGA	0.04	0.3	1.6	G	
BAC005020BRJA	0.05	0.2	1.5	J	
BAC005030CREA	0.05	0.3	1.6	E	
BAC006015CREA	0.06	0.15	1.6	E	
BAC006020BRFA	0.06	0.2	1.5	F	
BAC006025CRJA	0.06	0.25	1.6	J	
BAC006030CREA	0.06	0.3	1.6	E	
BAC007020BRFA	0.07	0.2	1.5	F	
BAC007025BRFA	0.07	0.25	1.5	F	
BAC007030CREA	0.07	0.3	1.6	E	
BAC008020CRFA	0.08	0.2	1.6	F	
BAC008030CREA	0.08	0.3	1.6	E	
BAC010020BRFA	0.1	0.2	1.5	F	
BAC010025BRFA	0.1	0.25	1.5	F	
BAC010030CREA	0.1	0.3	1.6	E	
BAC012025BRFA	0.12	0.25	1.5	F	
BAC012030CREA	0.12	0.3	1.6	E	
BAC015025BRFA	0.15	0.25	1.5	F	
BAC015030BRFA	0.15	0.3	1.5	F	
BAC015040CRFA	0.15	0.4	1.6	F	
BAC018030CREA	0.18	0.3	1.6	E	
BAC020030BRFA	0.2	0.3	1.5	F	
BAC020040BREAT	0.2	0.4	1.5	E	鍍膜
BAC020050ASEA	0.2	0.5	1.4	E	
BAC020050CRDA	0.2	0.5	1.6	D	
BAC025042CRFA	0.25	0.42	1.6	F	
BAC030050ARBA	0.3	0.5	1.4	B	

重要聲明：本文檔中包含的所有規格、技術數據和其他信息以及有關本文檔中標識的產品的所有聲明均屬初步性質，並“按現狀”提供，不提供任何形式的擔保或保證。對於產品或其規格，晶晟精密不做任何明示或暗示的陳述或保證。所有信息都有可能改變。請聯繫晶晟精密了解更多信息。



晶晟精密科技股份有限公司

產品規格書 (Product Specification)	橡膠吸嘴(BAC series) BAC□□□□□BR□□	制成部門	研發/製造部
		版本	A.1
		頁次	3 / 5
		生效日期	2022/08/01

BAC030060CRFA	0.3	0.6	1.6	F	
BAC030100CRFA	0.3	1	1.6	F	
BAC035080CRFA	0.35	0.8	1.6	F	
BAC040060HRBA	0.4	0.6	1	B	
BAC040075ARAA	0.4	0.75	1.4	A	
BAC040075CREA	0.4	0.75	1.6	E	
BAC040078GREB	0.4	0.78	1.2	E	
BAC040080CRFA	0.4	0.8	1.6	F	
BAC040080CRFAL	0.4	0.8	1.6	F	鍍膜
BAC040080CRHA	0.4	0.8	1.6	H	
BAC050100AREA	0.5	1	1.4	E	
BAC050100CREA	0.5	1	1.6	E	
BAC050100CRHA	0.5	1	1.6	H	
BAC060125AREA	0.6	1.25	1.4	E	
BAC060125BRFA	0.6	1.25	1.5	F	
BAC075125MRFA	0.75	1.25	3	F	
BAC075135CRHA	0.75	1.35	1.6	H	
BAC075150CRFA	0.75	1.5	1.6	F	
BAC075150CRJA	0.75	1.5	1.6	J	
BAC080130DRFA	0.8	1.3	1.7	F	
BAC115175AREA	1.15	1.75	1.4	E	
BAC120180CRFA	1.2	1.8	1.6	F	
BAC195275AREA	1.95	2.75	1.4	E	
BAC340370AREA	3.4	3.7	1.4	E	
BAC605760LRCA	6.05	7.6	2.55	C	
BACF00G00MREA	15	16	3.4	E	

D. 外觀品質：

目視下橡膠吸嘴外觀必須平滑、無明顯刮痕，不可有壓傷、形變與真空孔毛邊現象之品質異常發生。橡膠吸嘴外觀色澤可能存在色差，為正常現象並不會影響吸嘴性能。因存放環境變化與時間長久造成表面色澤變化時，建議直接丟棄或嘗試於使用前先以無塵布擦拭。

重要聲明：本文檔中包含的所有規格、技術數據和其他信息以及有關本文檔中標識的產品的所有聲明均屬初步性質，並“按現狀”提供，不提供任何形式的擔保或保證。對於產品或其規格，晶晟精密不做任何明示或暗示的陳述或保證。所有信息都有可能改變。請聯繫晶晟精密了解更多信息。

晶晟精密科技股份有限公司

產品規格書 (Product Specification)	橡膠吸嘴(BAC series) BAC□□□□□□BR□□	制成部門	研發/製造部
		版 本	A.1
		頁 次	4 / 5
		生效日期	2022/08/01

E. 產品包裝資訊：

E1. 產品內包裝：

- ※ 橡膠吸嘴產品以夾鏈袋包裝，每個小夾鏈袋裝有 10 顆吸嘴。
- ※ 標籤貼紙貼於夾鏈袋上並清楚標示料號/品名/規格/數量/出貨日期/批號等資訊。
- ※ 每 10 個夾鏈袋裝釘一起成 1 組，放入 10 組於大夾鏈包裝袋內(每袋含有 1,000 顆橡膠吸嘴)。



E2. 產品外箱包裝：

- ※ 使用標準外箱(34x38x29 cm³)進行裝箱作業。紙箱內部空間施以填滿/扎實之填充物。完成後使用膠帶封箱(外箱標示正確之上方方向)，封箱方式採用 H 型封箱法。
- ※ 一個標準外箱最多可以裝入 10 袋大夾鏈袋(共 10,000 顆吸嘴)。
- ※ 實際出貨外箱大小會以出貨量做調整，以該客戶實際收貨為主要依據。





晶晟精密科技股份有限公司

產品規格書 (Product Specification)	橡膠吸嘴(BAC series) BAC□□□□□□BR□□	制成部門	研發/製造部
		版本	A.1
		頁次	5 / 5
		生效日期	2022/08/01

F. 產品保存與有效期：

產品請盡速使用；未使用之產品請放置於防潮箱內，溫度控制在 15~25 °C，濕度範圍在 50%~70%RH 之間。

避免日光直射於室內保存 180 天為有效期。品質保證期為出貨日期起算 90 天內。

G. 產品品質保證：

此產品規格書僅針對產品主要規格與外觀品質規範作保證，除此之外不在保證範圍內。若發現本產品的特性或品質有異常時，敬請主動聯絡相關業務人員，告知發生的產品批號與異常狀況，同時提供異常產品以利後續作業。